

INTRODUCING





ISUZU

SPLITTER

T 1958

IWT 1958

Hor Williams Trailers

SPLITTER

iwt.co.uk

Hor Williams Trailers

LS256 VEDKLYV

Log Splitter är vårt första redskap för släpvagnar, och vi är säkra på att både nya och befintliga kunder kommer att bli imponerade av denna mycket mångsidiga och pålitliga produkt.



Viktiga funktioner

Log Splitter drivs av en fyrtakts bensinmotor och kan fungera oberoende när och var det behövs.

Funktioner inkluderar:

- Galvaniserat stål klyvningskolonn och huvud
- 25 ton klyvningskraft
- 600mm max stocklängd
- Tvåstegs pump
- Horisontell och vertikal drift
- Motviktsbalaserad delningskolonn
- 250 mm klyvhuvud
- Användarvänliga vedträdshållare
- Stocksläppare som standard
- Städ med högt grepp
- Honda-certifierad installation
- Honda GX200-motor
- Kontrollkolonn med flera positioner

Stockdelaren monteras permanent på en obromsad släpvagn och har följande egenskaper:

- Svetsat stålchassi
- Paraboliska bladfjädrar
- Balkaxel
- Obromsade nav
- 145R13 Däck
- Arbetsvikt på 350 kg
- Helgalvaniserat utförande

Tillsammans med dessa standardfunktioner är ett skyddsöverdrag och bakljusgaller valfria tillbehör som kan beställas med vedklyven.

Log Splitter är helt kompatibel med europeiska säkerhetsstandarder och CE-märkt



Säkerhetsfrågor



Personlig skyddsutrustning måste innehålla öron- och ögonskydd, skyddsskor och handskar. Huvudskydd är valfritt och visas i några av bilderna för illustrationsändamål

På IWT är vår främsta prioritet säkerhet när vi designar våra produkter och hela vår verksamhet bygger på förtroendet att våra produkter är säkra att använda. Log Splitter är inget undantag och har blivit utsatt för omfattande användartester där tusentals stockar har delats. Den slutliga versionen av maskinen kompatibel med all relevant lagstiftning, enkel och ergonomisk att jobba med, men framför allt säker för operatören att använda.

Innan vi påbörjade designprocessen undersökte vi marknaden noggrant och drog slutsatsen att säkerhet, komfort och enkel användning var absolut prioritet. Vi tog itu med detta genom detaljerad användarfeedback, inklusive oro kring slutanvändarens trötthet och de relaterade säkerhetsproblemen som detta medför. Vår kontrollpanel har flera positioner, är inställd på optimal höjd och är tillräckligt nära delningszonen medan den fortfarande hålla ett säkert avstånd. Detta gör det möjligt för operatören att utan ansträngning ha tillgång till både kontrollerna och delningszonen för att ladda stockarna.

Under hela designprocessen följde vi alla nödvändiga standarder och säkerställde full överensstämmelse. Vedklyvaren har godkänts externt av ett oberoende organ och har uppnått CE-godkännande. Detta innebär att vedklyvaren är helt kompatibel med de specifika regler som finns i EU:s maskindirektiv.

Tecwyn Lewis

IWT-koncernens hälso- och säkerhetschef



Funktioner

Horisontell och vertikal drift

Den galvaniserade klyvningskolonnen kan ställas in på antingen vertikal eller horisontell orientering för att passa önskad storlek och delningsmetod.

Vid växling mellan positioner balanseras mekanismen för att säkerställa en säker och kontrollerad övergång. Mekanismen innehåller en låsspärr för att säkra kolumnen i önskad riktning.

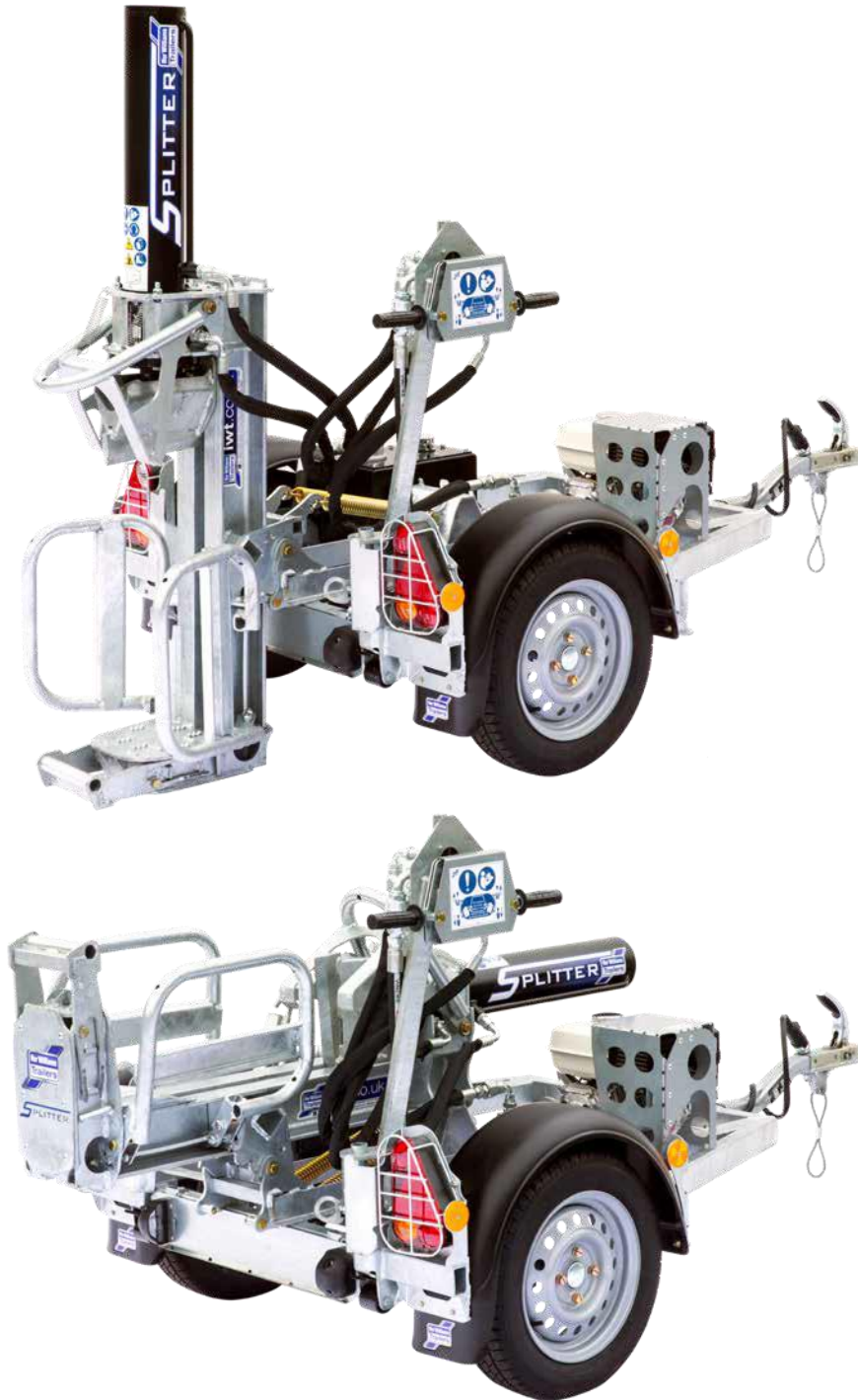

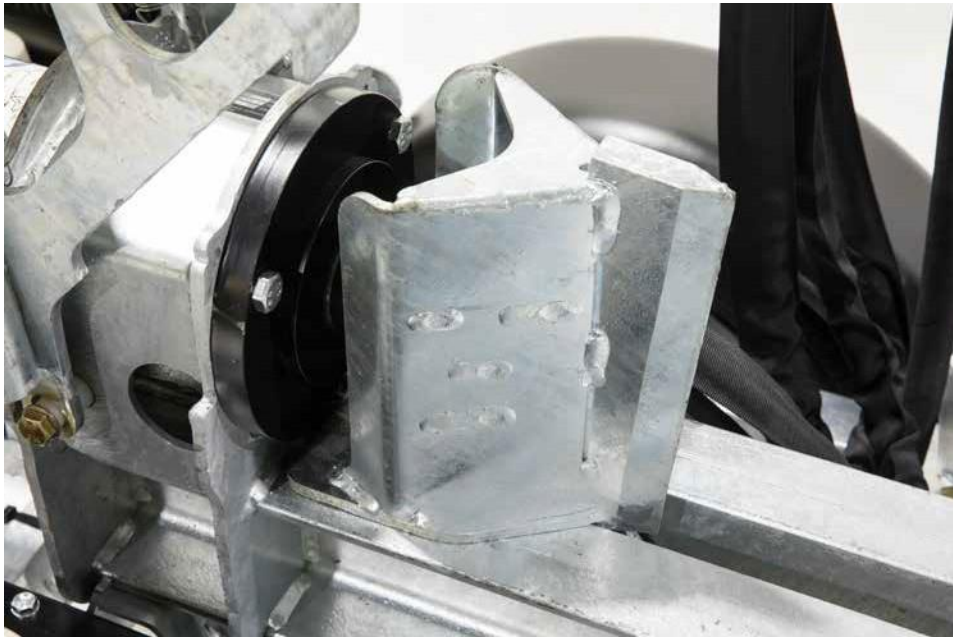

Funktioner

Splittrande huvud

Det svetsade och galvaniserade 250 mm klyvningshuvudet drivs av en kraftig dubbelverkande 25 tons hydraulisk kolv.

Klyvhuvudet är vinklat för att applicera maximalt tryck vid kontaktpunkten/delningspunkten.



Funktioner

Stockborttagare

Om svåra och besvärliga stockar fastnar på klyvningshuvudet kan den tvåpositions stockborttagaren användas under returslaget för att underlätta borttagningen med minimal ansträngning.



Funktioner

Städ med högt grepp

Den tandade ytan på städet med högt grepp ger en utmärkt plattform med låg glidning. Detta minskar risken för att oregelbundna eller vinklade klippta stockar glider under klyvningshuvudet.



Funktioner

Honda GX200

Honda GX200-motorn har rykte om kvalitet och tillförlitlighet. Dess funktioner inkluderar:

- 4-takts encylindrig motor
- OHV-design för att förbättra förbränningseffektiviteten
- Högt effekt-till-förskjutningsförhållande
- Enkel start med ett automatiskt dekompressionssystem och ett lättgreppbart mjukt rekylstarthandtag
- Minskade vibrations- och ljudnivåer
- 4,1 kW (5,5 hk) effekt
- Bränsleförbrukning - 1,7 L/H vid 3600 rpm
- 3.1L bränsletank

Vi tillhandahåller också ett säkerhetsskydd för att förhindra oavsiktlig kontakt med ljuddämparen.

Som en del av designprocessen har installationen verifierats och godkänts av Honda, vilket innebär att motorn täcks av den officiella Honda-garantin.

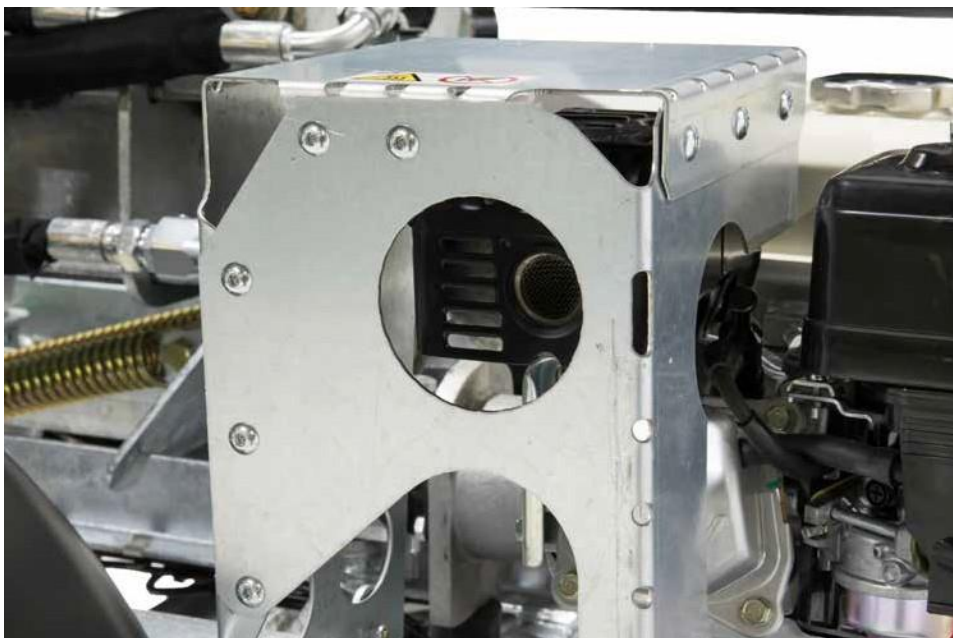

Funktioner

600mm Stock Längd

Maximal stocklängd som kan laddas i maskinen är 600 mm

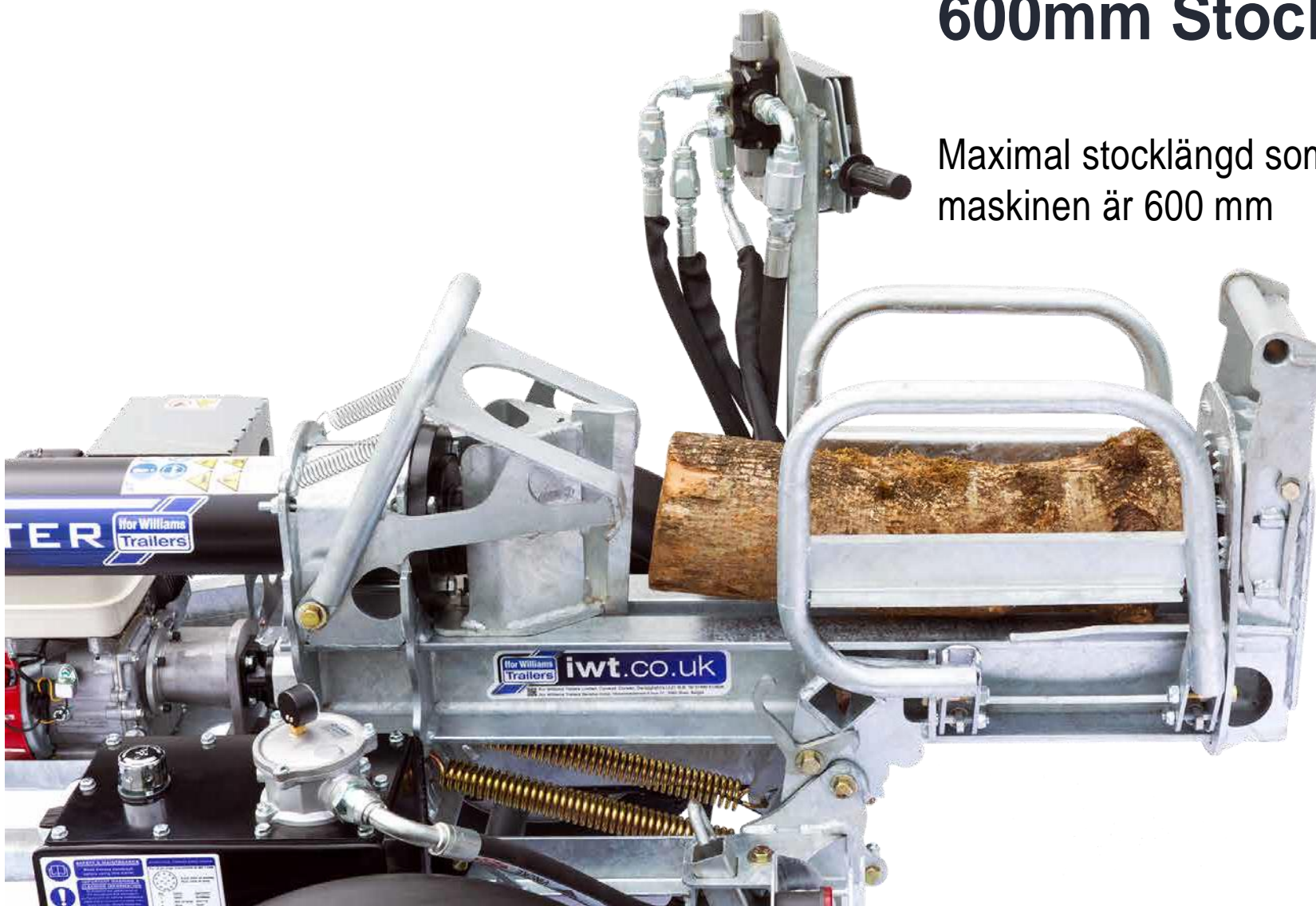

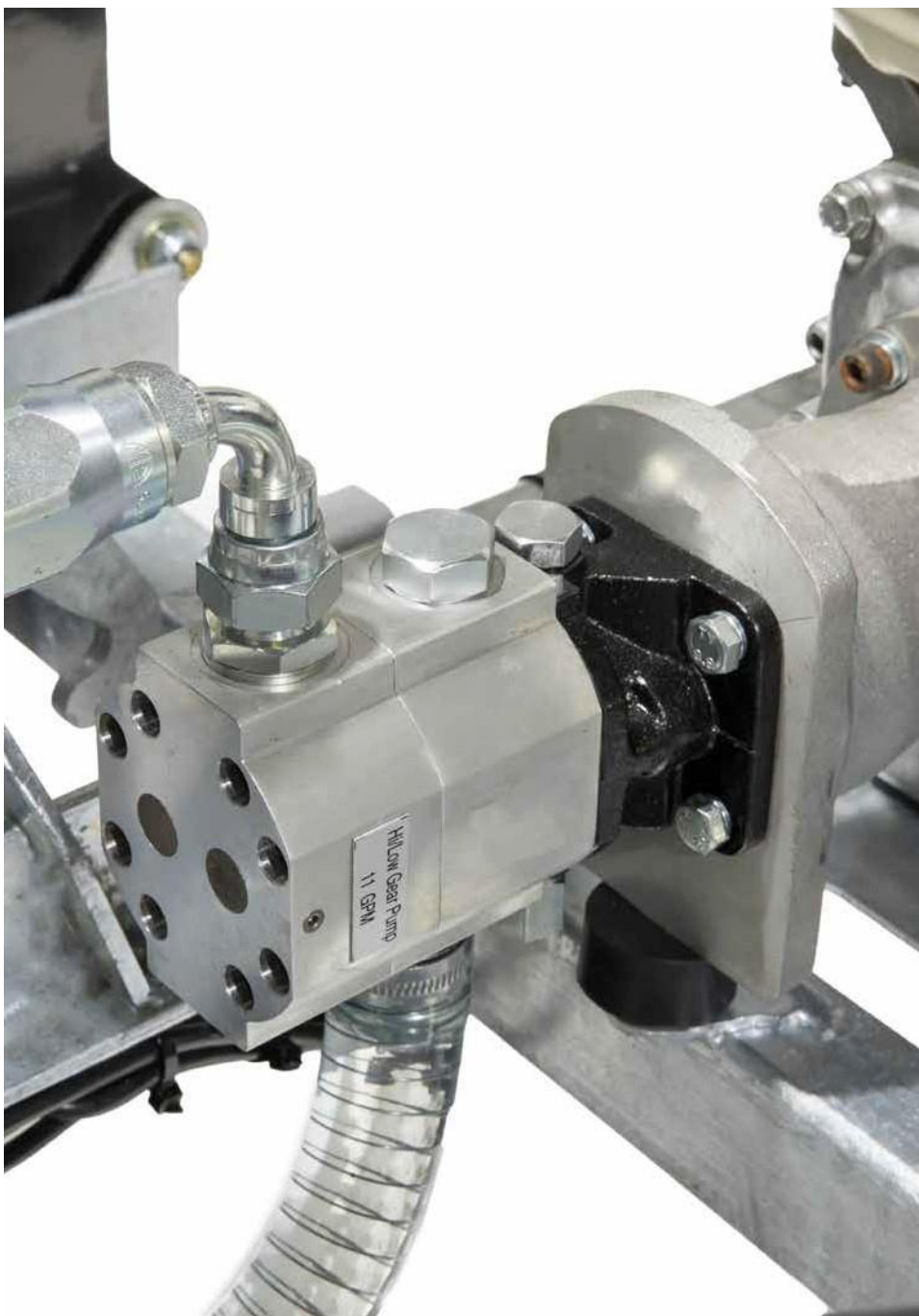

Funktioner

Tvåstegs Hi-Lo hydraulisk pump

Tvåstegspumpen ger en snabbare cykeltid och högre kolvtryck. Bytet från lågt till högt tryck är automatiskt och gör att kolven kan arbeta med högre hastighet utan belastning.

När kolven stöter på en belastning (när klyvningshuvudet är i kontakt med stocken) levererar pumpen automatiskt maximal effekt vid lägre hastighet för stadig och kontrollerad klyvning.



Funktioner

Stockhållare/skydd

Stockhållaren/vakterna stöder stockarna vid delning för att säkerställa att skräp eller stockar finns inom delningszonen.

Funktioner



Kontrollpanel med tre lägen

Kontrollpanelen är utformad för att erbjuda en ergonomisk och bekväm arbetsposition och kan ställas in i kör-, horisontella eller vertikala driftlägen.

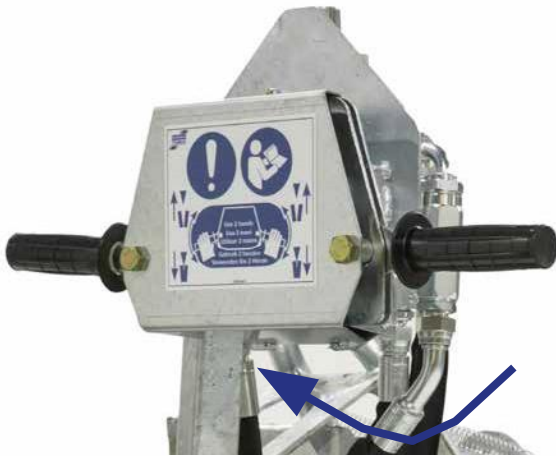

Kontrollerna är placerade på optimal höjd och förblir nära delningszonen samtidigt som ett säkert avstånd kan upprätthållas. Detta säkerställer att operatören kan komma åt delningszonen när stockarna laddas och kan växla till att använda kontrollerna med minimal ansträngning.

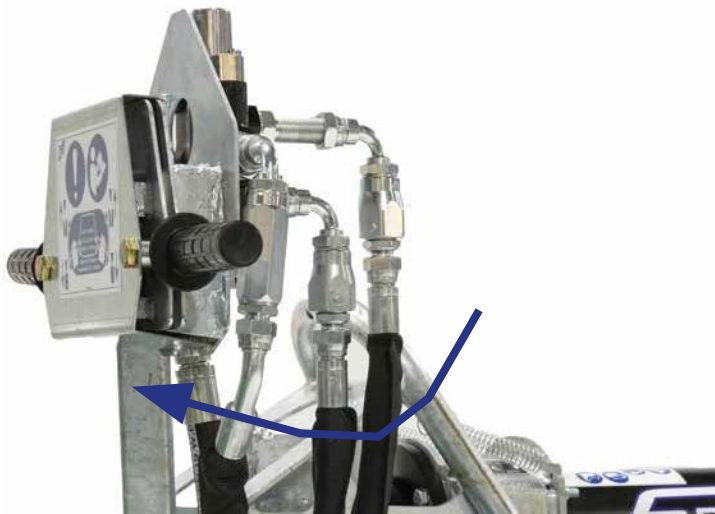

Funktioner

Säkerhetskontroll med två händer



Ner till Split



Upp till retur

Vedklyven aktiveras endast när båda händerna används för att manövrera kontrollerna. Genom att trycka ner samtidigt på varje handtag kopplas mekanismen in som aktiverar det hydrauliska systemet för delning.

Returslaget aktiveras genom att flytta kontrollerna uppåt, dessa förblir inkopplade (handsfree) tills huvudet återgår till hempositionen eller kontrollerna är urkopplade.



TER Ifor Williams Trailers

Ifor Williams Trailers iwt.co.uk
Ifor Williams Trailers Limited, Cymryd, Corwen, Denbighshire LL21 6LB. Tel 01490 412600
Ifor Williams Trailers Benelux bvba, Neuenlandstraat 8 bus 01, 3960 Dree, België



Tillbehör

Bakljusgaller

Komplettera med bakljuskydd för att förhindra att lamporna skadas vid färd eller vid användning.

Tillbehör

Skyddsöverdrag

För att skydda LogSplitter när den inte används och hålla motorn och mekanismen torr kan vedklyvaren kompletteras med ett skyddsöverdrag*. Behovet av ytterligare underhåll minskar och överdraget säkerställer att vedklyven alltid är redo att användas.

**Endast för förvaring.*





Trailers IWL.CO.UK
For Williams Trailers Limited, Cynwyd, Corwen, Denbighshire LL21 0LB. Tel 01490 4126
Ifor Williams Trailers Benelux bvba, Nieuwstadtelaan 6 bus 01, 3960 Brae, België

PRISLISTA exkl.m.

LS256	TG552000	49 844 kr
Skyddsöverdrag	P2265	3 148 kr
Bakljusgaller	KX8612	1 077 kr

SPECIFIKATIONER

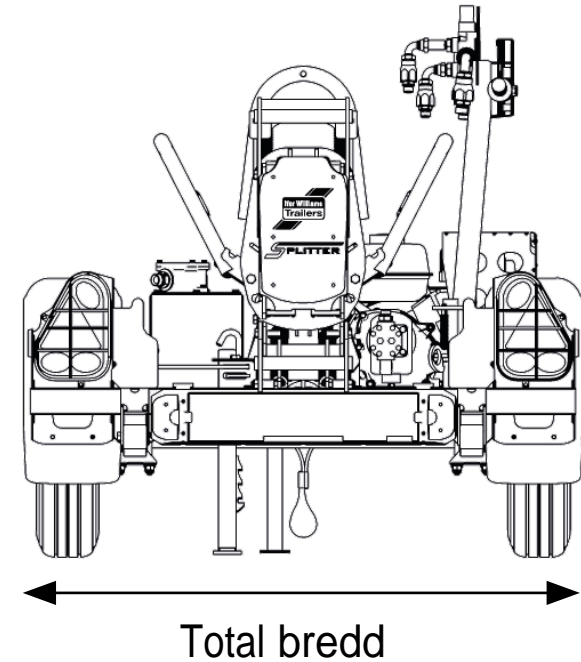
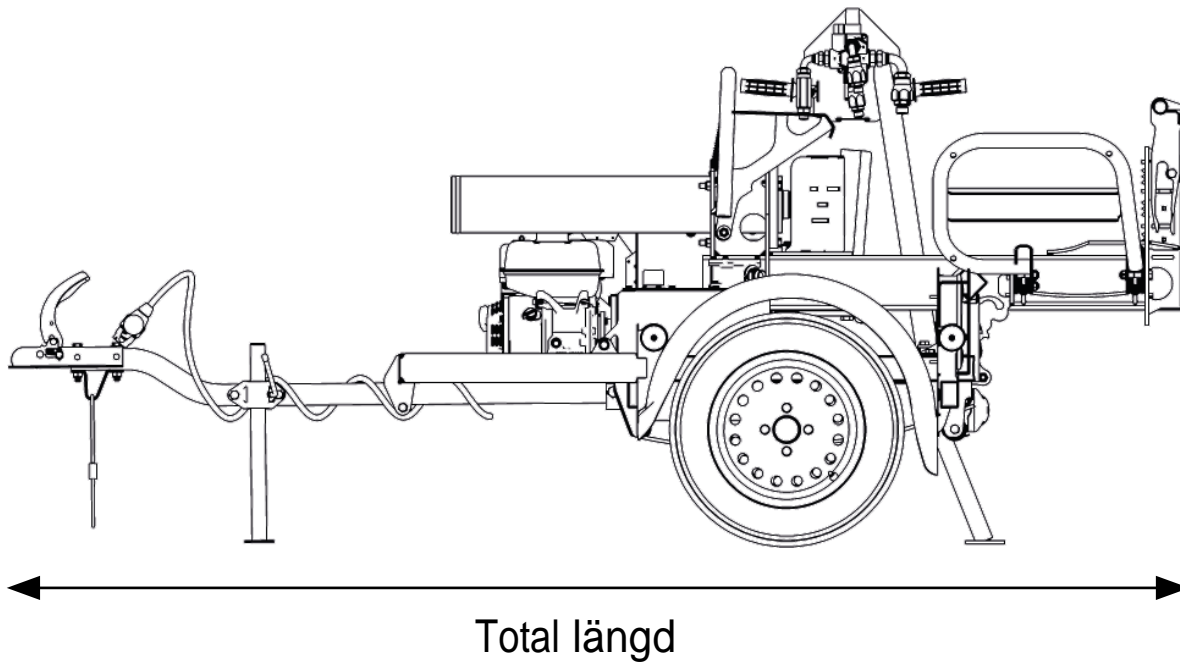

Däck	Driftsvikt	Total längd	Total bredd	Maxim stocklängd	Splittrande tryck
145/70R13C	350 kg	2700mm	1260mm	600 mm	25 ton

